

NOWY OPEL MOVANO FURGON /

CENNIK / ROK PRODUKCJI 2022/ROK MODELOWY 2022



O P E L

Cennik nr 05/2022 z dnia 4 lipca 2022, OPPL

PROMOCJE /

DOPASOWANE DO CIEBIE

MOVANO / MOVANO-e FURGON

- ! Zapytaj Dealera o inne oferty specjalne
- ! Sprawdź ofertę FREE2MOVE Lease® z pakietem serwisowym
- ! **Zyskaj do 70 000 zł** z dofinansowaniem "Mój Elektryk"¹

5 x ZERO



natężenia hałasu zapachu spalin zmiany biegów drgań i wibracji emisji CO₂ podczas jazdy

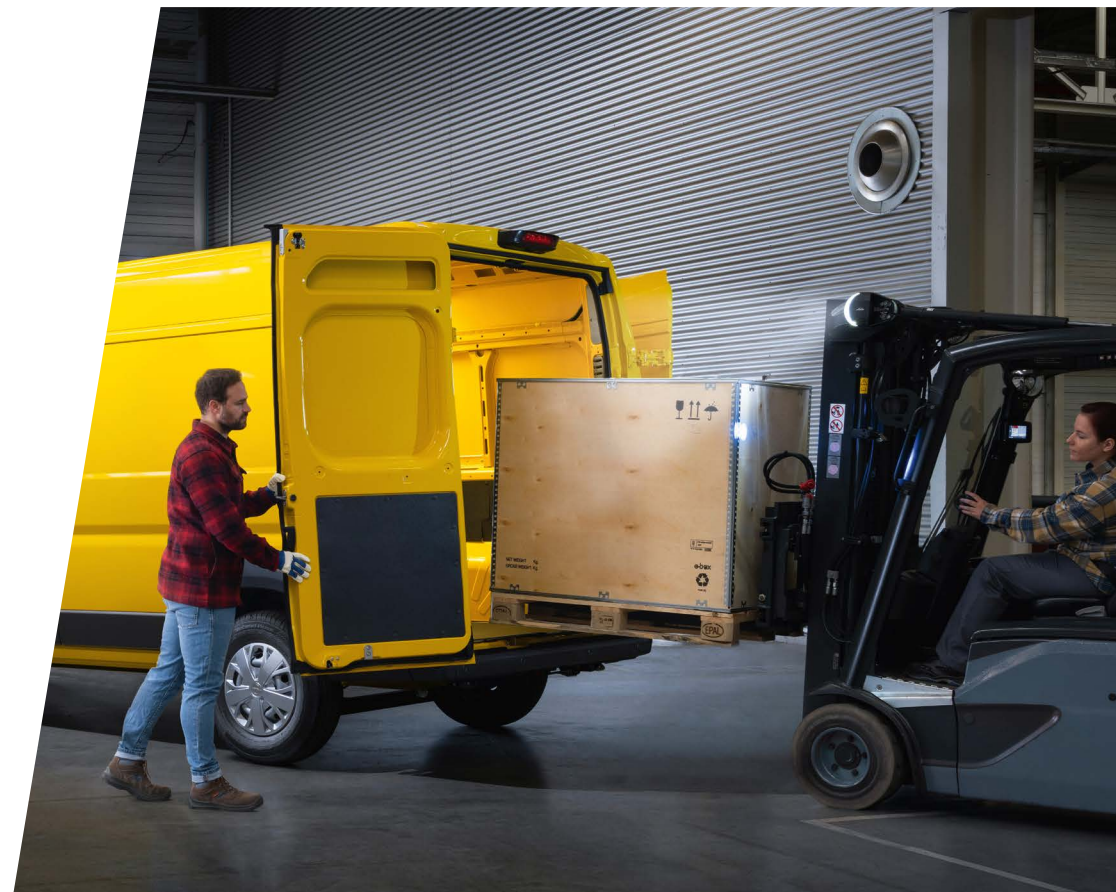

¹Program „Mój elektryk” Narodowego Funduszu Ochrony Środowiska i Gospodarki Wodnej (NFOŚiGW) jest dostępny przy zakupie pojazdów zeroemisyjnych, m.in. samochodów elektrycznych (BEV). Dla samochodów osobowych, dla osób fizycznych dofinansowanie wynosi 18 750 zł do zakupu pojazdu o maksymalnej cenie 225 000 zł brutto, bez wymogów dotyczących minimalnego przebiegu rocznego. W przypadku osób posiadających Kartę Dużej Rodziny dotacja wynosi 27 000 zł, bez ograniczeń kosztu zakupu pojazdu. Dla przedsiębiorców, dofinansowanie na modele osobowe może wynieść do 27 000 zł, w przypadku zadeklarowania rocznego przebiegu powyżej 15 tys. km. Dla samochodów dostawczych (NT) limit dofinansowania wynosi 70 000 zł (do 30% kosztów kwalifikowanych) przy deklarowanym przebiegu rocznym od 20 tys. km. Szczegółowe informacje dotyczące m.in. warunków składania wniosków, w tym formularza dostępnego na stronie NFOŚiGW, terminu wypłaty dotacji po zakupie pojazdu oraz pozostałych wymagań znajdują się na stronach serwisu gov.pl. Dostępność dofinansowania uzależniona jest od poziomu wykorzystania budżetu programu. Niniejsza informacja nie stanowi oferty w rozumieniu art. 66 Kodeksu cywilnego. Przedmiotowe wsparcie nie jest promocją handlową sprzedawcy pojazdu.

Niniejszy cennik dotyczy wyłącznie samochodów wyprodukowanych lub będących już w produkcji. Liczba modeli w ofercie jest ograniczona. Oferta może być uzależniona od bieżących możliwości produkcyjnych lub obowiązywać do wyczerpania zapasów. Samochody na składzie dealerskim mogą zawierać dodatkowe, płatne wyposażenie. Prosimy o potwierdzenie dostępności poszukiwanego modelu u Dealera marki Opel. Podane ceny (rekomendowane ceny detaliczne) dotyczą pojazdów wyprodukowanych i obowiązują dla klientów indywidualnych (detalicznych). Klientów flotowych (firmy i przedsiębiorstwa prowadzące działalność gospodarczą bądź instytucje prowadzące działalność społeczną, zarejestrowane w Polsce i rejestrujące auto na terenie Polski) w sprawie zapytań ofertowych prosimy o kontakt z Dealerem marki Opel.

Cennik – Nowy Opel Movano Furgon

z pojedynczą kabiną, rok produkcji 2022, rok modelowy 2022A



Oferta dla biznesu (zł netto*)

CENY KATALOGOWE – netto

Model	Wersja	2.2 Diesel 120 KM M6	2.2 Diesel 140 KM M6	2.2 Diesel 165 KM M6	e 122 37 kWh	e 122 75 kWh
L1H1 Heavv 3,5t 8,0 m ³	Movano	-	-	-	-	-
	Edition	-	-	-	289 250 zł	-
L2H1 3,3t 10,0 m ³	Movano	-	131 760 zł	-	-	-
	Edition	-	139 510 zł	-	-	-
L2H2 3,5t 11,5 m ³	Movano	-	136 260 zł	-	-	-
	Edition	-	144 010 zł	-	-	-
L2H2 Heavv 3,5t 11,5 m ³	Movano	-	137 860 zł	141 860 zł	-	-
	Edition	-	145 610 zł	149 610 zł	298 570 zł	-
L3H2 3,3t 13,0 m ³	Movano	-	135 760 zł	-	-	-
	Edition	-	-	-	-	-
L3H2 3,5t 13,0 m ³	Movano	134 260 zł	138 260 zł	142 260 zł	-	-
	Edition	142 010 zł	146 010 zł	150 010 zł	-	-
L3H2 Heavv 3,5t 13,0 m ³	Movano	-	139 860 zł	143 860 zł	-	-
	Edition	-	147 610 zł	151 610 zł	-	328 340 zł
L3H3 3,5t 15,0 m ³	Movano	-	140 260 zł	-	-	-
	Edition	-	-	-	-	-
L3H3 Heavv 3,5t 15,0 m ³	Movano	-	-	145 860 zł	-	-
	Edition	-	149 610 zł	153 610 zł	-	-
L4H2 Heavv 3,5t 15,0 m ³	Movano	-	142 360 zł	146 360 zł	-	-
	Edition	-	150 110 zł	154 110 zł	-	333 000 zł
L4H3 Heavv 3,5t 17,0 m ³	Movano	-	144 360 zł	148 360 zł	-	-
	Edition	-	152 110 zł	156 110 zł	-	337 660 zł

L – dostępne długości nadwozia: **1** = krótka, **2** = średnia, **3** = długa, **4** = przedłużona

H – dostępne wysokości dachu nadwozia: **1** = niski, **2** = standardowy, **3** = podwyższony

* Wszystkie ceny zawarte w niniejszym cenniku są rekomendowanymi cenami detalicznymi netto (do cen należy doliczyć podatek VAT) i dotyczą pojazdów wyprodukowanych. Oferta dotyczy przedsiębiorców. Liczba modeli w ofercie jest ograniczona. Oferta może być uzależniona od bieżących możliwości produkcyjnych lub obowiązywać do wyczerpania zapasów. Samochody na składzie dealerskim mogą zawierać dodatkowe, płatne wyposażenie. Prosimy o potwierdzenie dostępności poszukiwanego modelu u Dealera marki Opel. Dokładny opis całej oferty dostępny jest u Dealerów marki Opel. Ceny promocyjne (rekomendowane ceny detaliczne pomniejszone o rabaty wymienione w cenniku, jeśli podano) dotyczą Klientów indywidualnych (detalicznych). Klientów flotowych (firmy i przedsiębiorstwa prowadzące działalność gospodarczą bądź instytucje prowadzące działalność społeczną, zarejestrowane w Polsce i rejestrujące auto na terenie Polski) w sprawie zapytań ofertowych prosimy o kontakt z wybranym Dealemem marki Opel.

Wyposażenie standardowe / opcje dodatkowe		Movano	Edition
NADWOZIE		zł netto	zł netto
Lakier metaliczny		2 900	2 900
Lakier specjalny		3 650	3 650
Elektrycznie sterowane i podgrzewane lusterka boczne	DLW	S	S
Elektrycznie składane lusterka boczne	D26	-	450/P
Prawe drzwi przesuwane bez okna	BSJ	S	S
Prawe drzwi przesuwane ze stałym oknem	BSA	300	300
Lewe drzwi przesuwane bez okna (nie dostępne w L3H3, L4H3)	BSK	1 700	1 700
Prawe i lewe drzwi przesuwane ze stałym oknem (nie dostępne w L3H3, L4H3)	BSA+BSB	2 200	2 200
Tylne drzwi nieprzeszkłone otwierane pod kątem 180°	J1W	S	S
Tylne drzwi nieprzeszkłone otwierane pod kątem do 270° (rzeczywisty kąt otwarcia jest ograniczony drzwiami bocznymi przesuwanymi)	EB2	990	990
Tylne drzwi przeszkłone otwierane pod kątem 180° (szyby podgrzewane)	J1X	630	630
Zderzaki, boczne listwy ochronne, lusterka i klamki w kolorze czarnym		S	S
Nadkola boczne kół w kolorze czarnym (nie dostępne w wybranych wersjach – szczegóły u Dealerów)	B96/BNP	S/-	S/-
Światła do jazdy dziennej		S	S
Światła obrysowe (tylko wersje L4)	9W7	S	S
Pakiet Nadwozie Pro			
Światła do jazdy dziennej LED. Reflektory przeciwmgielne. Pełnowymiarowe kołpaki kół. (Światła obrysowe LED dla wersji L4 – patrz wyższa cena)	XAIL (XAIM)	-	1 900 (2 000)
Zbiornik paliwa 90 litrów (tylko wersje spalinowe)	NDK	S	S/-
Podstawa do zamontowania haka holowniczego (nie dostępna w Movano-☺)	JNK	-	800/-
Hak holowniczy (nie dostępny w Movano-☺)	8P1	-	1 800/-
Hak holowniczy demontowany bez narzędzi (nie dostępny w Movano-☺)	VQ9	-	2 500/-
Uniwersalna ładowarka pokładowa 1/3-fazowa, 7,2 kW – 22 kW (tylko Movano-☺)		-	-/S
Kabel ładowania tryb 2, 1,8 kW 8-metrowy (do gniazdka 230 V, tylko Movano-☺)		-	-/S
Nadwozie – zawieszenie i koła			
Zawieszenie tylne wzmocnione, resor dwu-piórowy (nie dostępne z zawieszeniem pneumatycznym FK9 i w Movano-☺)	FG1	400	400/-
Zawieszenie tylne pneumatyczne (nie dostępne z oponami Michelin i w Movano-☺)	FK9	-	6 100/-
Obręcze kół stalowe 15x6,0" z oponami 215/70R15 (nie dostępne w wersjach Heavy i Movano-☺) <i>Cena zależna od rodzaju opon, odpowiednio: letnie / letnie Michelin Agilis / wielosezonowe (225/70 R15)</i>	CWEO/ CWEP/CWEI	S/ 550/1 000	S/ 550/1 000
Obręcze kół stalowe 16x6,0" z oponami 215/75R16 (dostępne tylko dla wersji Heavy i Movano-☺) <i>Cena zależna od rodzaju opon, odpowiednio: letnie / letnie Michelin Agilis / wielosezonowe (225/75 R16 dla 4.0t)</i>	CWES/ CWET/CWEK	S/ 550/1 200	S/ 550/1 200
Opony wielosezonowe		P	P
Chłapacze przeciwbłotne kół z przodu i z tyłu	Q8H	300	300
Pełnowymiarowe koło zapasowe (pod podłogą przedziału ładunkowego)	QQ5	S	S
Pełnowymiarowe kołpaki kół	QP9	P	P

Wyposażenie standardowe / opcje dodatkowe	Movano	Edition
WNĘTRZE	zł netto	zł netto
Tapicerka tekstylna Darko, czarna	S	S
Tapicerka winylowa, szara	TAXX	0
Fotel kierowcy z regulacją w 6 kierunkach (wzdłużną, wysokości, pochylenia oparcia)	AR7	S
Fotel kierowcy z regulacją w 6 kierunkach (wzdłużną, wysokości, pochylenia oparcia), z regulacją poduszki podparcia lędźwiowego, z podłokietnikiem i szufladą pod spodem	P	S
Podwójne siedzenie pasażera, nieregulowane	AR7	S
Podwójne siedzenie pasażera, nieregulowane, z podłokietnikiem, ze składanym oparciem środkowym tworzącym stolik	ARV	-
Pojedynczy fotel pasażera z przodu oraz fotel kierowcy z regulacją w 6 kierunkach (wzdłużną, wysokości, pochylenia oparcia) z regulacją poduszki podparcia lędźwiowego, z podłokietnikami i szufladą pod fotelem kierowcy. (dostępny tylko z tapicerką tekstylną Darko)	TAXL	0
Komfortowe zagłówki foteli przednich (pełne: wypełnione pianką)	A82	-
Amortyzowany hydraulicznie fotel kierowcy, z podłokietnikiem (nieдоступny z tapicerką winylową TAXX, pojedynczym fotelem pasażera TAXL, poduszkami bocznymi i kurtynowymi AJ7 i podgrzewaniem fotela C37)	A5Z	-
Podgrzewanie fotela kierowcy (tylko z ogrzewaniem postojowym K07, niedostępne w Movano-☉)	C37	-
Regulacja kolumny kierownicy przód-tył	S	P/-
Przenośna popielniczka i zapalniczka (pakiet dla palących)	DT4	S
Elektrycznie sterowane przednie szyby. Funkcja jednoimpulsowego sterowania oknem kierowcy.	S	100
Pakiet Kabina Pro		S
Automatyczne sterowanie wycieraczkami i oświetleniem zewnętrznym. Kierownica i gałka zmiany biegów pokryte skórą. Szare elementy ozdobne nawiewów klimatyzacji. Chromowana obwódka zestawu wskaźników. Obudowy mocowań foteli.	XAIO	-
Półka sufitowa nad przednią szybą, dla kierowcy i pasażera	BKP	1 300
Zamykany schowek w środkowej części kokpitu i uchwyt na telefon	VB9	-
Uchwyt na dokumenty na desce rozdzielczej	S	S
Pełna przegroda kabiny oddzielająca przedział pasażerski od ładunkowego	AX6	S
Przeszklona przegroda kabiny, z szybą przesuwaną (nieдоступna z przygotowaniem do montażu klimatyzacji/ogrzewania KDA/KSZ)	AX9	200
Usunięcie przegrody kabiny (w miejscu przegrody ochronna kratka za fotelem kierowcy)	AA0	0
Oświetlenie przedziału ładunkowego (dwie lampki)	S	S
Gniazdo 12 V w przedziale ładunkowym	KC8	S
Panele do połowy wysokości ścian przestrzeni ładunkowej z laminatu Tefor (standard tylko dla wersji L4)	B3E	500/S
Przyłącze do konwersji (szczegóły u Dealerów)	WRF	500/S
Uchwyty do zabezpieczania ładunku (2 na przegrodzie kabiny, 8 w podłodze wersji L2,/10 w podłodze wersjach L3 i L4)	S	400/P
Wnętrze – ogrzewanie i klimatyzacja, systemy audio-informacyjne		S
System ogrzewania z recykulacją powietrza	S	S
Klimatyzacja sterowana ręcznie Zawiera: klimatyzowany schowek w desce rozdzielczej	C60	4500
Klimatyzacja sterowana elektronicznie, jednostrefowa	C61	-
Ogrzewanie postojowe WEBASTO z programatorem (nieдоступne z tapicerką winylową TAXX i w Movano-☉)	K07	1 000
Przygotowanie do montażu klimatyzacji w tylnej części nadwozia (Zawiera m.in.: klimatyzację C60 z przodu, usunięcie przegrody kabiny – szczegóły u Dealerów)	KDA	-
Przygotowanie do montażu dodatkowego ogrzewania (Zawiera.: usunięcie przegrody kabiny – szczegóły u Dealerów)	KSZ	7 000
Instalacja do montażu systemu multimedialnego z 4 głośnikami	XX6	2 500
Radio Multimedia z 5" ekranem dotykowym, z tunerem radia cyfrowego DAB. Zawiera: 4-głośnikowy system audio, złącze USB, Bluetooth®, funkcja integracji ze smartfonem Apple Car-Play™ lub Android Auto. Przyciski sterowania na kierownicy	UTU+USS	650
System nawigacji	UIT	1 600
Antena zintegrowana w prawym lusterku zewnętrznym	US7	-

Wyposażenie standardowe / opcje dodatkowe		Movano	Edition
BEZPIECZEŃSTWO I UKŁADY WSPOMAGAJĄCE KIEROWCĘ		zł netto	zł netto
Przednia poduszka powietrzna kierowcy	AJ3	S	S
Przednia poduszka powietrzna pasażera (w wersji bazowej Movano wymaga pojedynczego fotela pasażera TAXL, niedostępna z tapicerką winylową TAXX)	AK5	700	700
Przednie i boczne poduszki powietrzne kierowcy i pasażera oraz kurtynowe poduszki powietrzne (tylko z pojedynczym fotelem pasażera TAXL, zawierają półkę nad przednią szybą BKP)	AJ7	–	1 700
System antypoślizgowy ABS ze wspomaganie hamowania awaryjnego BAS	Z01	S	S
System stabilizacji toru jazdy ESP® z system wspomaganie ruszania na pochyłościach	FX3	S	S
Układ optymalizacji trakcji IntelliGrip z układem wspomaganie zjazdu ze wzniesień (niedostępny w Movano-☒) <i>Zawiera: opony całoroczne</i>	H4H	1 800	1 800/–
Pakiet Bezpieczeństwa 1 (tylko Movano-☒) Układ ostrzegania o pojeździe w martwym polu, z rozszerzonym zakresem (do 9 m) wykrywania pojazdów na wysokości przyczepy na sąsiednim pasie ruchu. Układ ostrzegania o ruchu poprzecznym z tyłu i z boku. <i>Zawiera: elektrycznie składane lusterka boczne</i>	UDQ	–	–/1 300
Pakiet Bezpieczeństwa 2 Układy ostrzegania przed kolizją (wskaźnik odległości od pojazdu poprzedzającego) i automatycznego hamowania awaryjnego. Układ ostrzegania o niezamierzonej zmianie pasa ruchu.	UHY	–	2 900
Pakiet Bezpieczeństwa 3 Układy ostrzegania przed kolizją (wskaźnik odległości od pojazdu poprzedzającego) i automatycznego hamowania awaryjnego. Układ ostrzegania o niezamierzonej zmianie pasa ruchu. Układ rozpoznawania znaków ograniczenia prędkości. Automatyczne sterowanie wycieraczkami i oświetleniem zewnętrznym – czujnik deszczu i światła, asystent świateł drogowych	XAIP	–	4 800
System OpelConnect (tylko Movano-☒)	UOR	–	–/1 100
Zdalnie sterowany zamek centralny (automatyczna blokada zamków po ruszeniu)	KTM	S	S
Dodatkowy kluczyk z funkcją zdalnego sterowania	ECB	150	150
Immobiliser		S	S
Alarm elektroniczny z mechaniczną blokadą przeciwkradzieżową i funkcją doryglowania zamków (deadlock)	PS6	–	1 500
Alarm dźwiękowy ostrzegający w trakcie manewru cofania	UKO	–	S
System monitorujący ciśnienie w oponach	UJN	400	400
Cyfrowy tachograf	TGF	–	2 300
Tempomat z ogranicznikiem prędkości (tylko wersje spalinowe)	K34	S	S/–
Komputer pokładowy		S	S
Przygotowanie do montażu kamery cofania	UD1	650	–
Kamera cofania (tylko z systemem Radio Multimedia U1U)	UVC/UCI	1 000	1 000
Czujniki parkowania z tyłu (tylko Movano-☒)	UD7	–	–/S

S – wyposażenie standardowe wersji P – opcja wyposażenia dostępna w pakietach lub w ramach innych elementów wyposażenia

/ Nowy Opel Movano Furgon – dane techniczne wersji Diesel

Wersja silnika	Skrzynia biegów	Dopuszczalna masa całkowita	Min. masa własna	Ładowność maksymalna	Maks. nacisk na oś		Maks. masa przyczepy		Maks. obciążenie pionowe haka	Maks. masa zespołu pojazdów	Maks. obciążenie dachu
					Przednia	Tylna	Z hamulcem	Bez hamulca			
Furgon L1H1											
2.2 Diesel 88 kW (120 KM)	Manualna 6-biegów	3,5 t	1950	1550	1870	2 000	2 500	750	100	6 000	150
2.2 Diesel 103 kW (140 KM)	Manualna 6-biegów	3,5 t	1965	1535	1870	2 000	2 500	750	100	6 000	150
		3,5 t „Heavy”	2 005	1 495	2 100	2 400	3 000	750	120	6 500	150
2.2 Diesel 121 kW (165 KM)	Manualna 6-biegów	3,5 t	1970	1530	1870	2 000	2 500	750	100	6 000	150
		3,5 t „Heavy”	2 010	1 490	2 100	2 400	3 000	750	120	6 500	150
Furgon L1H2											
2.2 Diesel 88 kW (120 KM)	Manualna 6-biegów	3,5 t	1980	1520	1870	2 000	2 500	750	100	6 000	150
2.2 Diesel 103 kW (140 KM)	Manualna 6-biegów	3,5 t	1995	1505	1870	2 000	2 500	750	100	6 000	150
2.2 Diesel 121 kW (165 KM)	Manualna 6-biegów	3,5 t	2 000	1500	1870	2 000	2 500	750	100	6 000	150
Furgon L2H1											
2.2 Diesel 88 kW (120 KM)	Manualna 6-biegów	3,5 t	1990	1510	1870	2 000	2 500	750	100	6 000	150
2.2 Diesel 103 kW (140 KM)	Manualna 6-biegów	3,5 t	2 005	1 495	1870	2 000	2 500	750	100	6 000	150
		3,5 t „Heavy”	2 045	1 455	2 100	2 400	3 000	750	120	6 500	150
2.2 Diesel 121 kW (165 KM)	Manualna 6-biegów	3,5 t	2 010	1 490	1870	2 000	2 500	750	100	6 000	150
		3,5 t „Heavy”	2 050	1 450	2 100	2 400	3 000	750	120	6 500	150
Furgon L2H2											
2.2 Diesel 88 kW (120 KM)	Manualna 6-biegów	3,5 t	2 015	1 485	1870	2 000	2 500	750	100	6 000	150
2.2 Diesel 103 kW (140 KM)	Manualna 6-biegów	3,5 t	2 030	1 470	1870	2 000	2 500	750	100	6 000	150
		3,5 t „Heavy”	2 070	1 430	2 100	2 400	3 000	750	120	6 500	150
2.2 Diesel 121 kW (165 KM)	Manualna 6-biegów	3,5 t	2 035	1 465	1870	2 000	2 500	750	100	6 000	150
		3,5 t „Heavy”	2 075	1 425	2 100	2 400	3 000	750	120	6 500	150

Wartości mas podano w kilogramach, o ile nie oznaczono inaczej. Wartości wymiarów podano w milimetrach, o ile nie oznaczono inaczej.

Tabele zawierają wybrane dane wstępne, dostępne i aktualne w momencie publikacji materiału. Wstępne wartości mogą różnić się od danych oficjalnie zatwierdzonych.

Część wymienionych w tabelach technicznych wersji modelu nie jest obecnie dostępna i zostanie wprowadzona do oferty później, a brakujące dane zostaną uzupełnione.

/ Nowy Opel Movano Furgon – dane techniczne wersji Diesel

Wersja silnika	Skrzynia biegów	Dopuszczalna masa całkowita	Min. masa własna	Ładowność maksymalna	Maks. nacisk na oś		Maks. masa przyczepy		Maks, obciążenie pionowe haka	Maks. masa zespołu pojazdów	Maks. obciążenie dachu
					Przednia	Tylna	Z hamulcem	Bez hamulca			
Furgon L3H2											
2.2 Diesel 88 kW (120 KM)	Manualna 6-biegów	3,5 t	2 065	1 435	1 870	2 000	2 500	750	100	6 000	150
2.2 Diesel 103 kW (140 KM)	Manualna 6-biegów	3,5 t	2 080	1 420	1 870	2 000	2 500	750	100	6 000	150
		3,5 t „Heavy”	2 120	1 380	2 100	2 400	3 000	750	120	6 500	150
2.2 Diesel 121 kW (165 KM)	Manualna 6-biegów	3,5 t	2 085	1 415	1 870	2 000	2 500	750	100	6 000	150
		3,5 t „Heavy”	2 125	1 375	2 100	2 400	3 000	750	120	6 500	150
Furgon L3H3											
2.2 Diesel 88 kW (120 KM)	Manualna 6-biegów	3,5 t	2 090	1 410	1 870	2 000	2 500	750	100	6 000	0
2.2 Diesel 103 kW (140 KM)	Manualna 6-biegów	3,5 t	2 105	1 395	1 870	2 000	2 500	750	100	6 000	0
		3,5 t „Heavy”	2 145	1 355	2 100	2 400	3 000	750	120	6 500	0
2.2 Diesel 121 kW (165 KM)	Manualna 6-biegów	3,5 t	2 110	1 390	1 870	2 000	2 500	750	100	6 000	0
		3,5 t „Heavy”	2 150	1 350	2 100	2 400	3 000	750	120	6 500	0
Furgon L4H2											
2.2 Diesel 103 kW (140 KM)	Manualna 6-biegów	3,5 t „Heavy”	2 165	1 335	2 100	2 400	3 000	750	120	6 500	150
2.2 Diesel 121 kW (165 KM)	Manualna 6-biegów	3,5 t „Heavy”	2 170	1 330	2 100	2 400	3 000	750	120	6 500	150
		4,0 t*	2 215	1 785	2 100	2 400	2 500	750	100	6 500	150
Furgon L4H3											
2.2 Diesel 103 kW (140 KM)	Manualna 6-biegów	3,5 t „Heavy”	2 145	1 355	2 100	2 400	3 000	750	120	6 500	0
2.2 Diesel 121 kW (165 KM)	Manualna 6-biegów	3,5 t „Heavy”	2 150	1 350	2 100	2 400	3 000	750	120	6 500	0
		4,0 t*	2 245	1 755	2 100	2 400	2 500	750	100	6 500	0

* wersja obecnie niedostępna na rynku polskim

/ Nowy Opel Movano-G Furgon – dane techniczne wersji elektrycznej

Wersja układu napędowego	Skrzynia biegów	Dopuszczalna masa całkowita	Min. masa własna	Ładowność maksymalna	Maks. nacisk na oś		Maks. obciążenie dachu
					Przednia	Tylna	
Furgon L1H1							
e 122 KM 37 kWh 90 kW (122 KM)	Przekładnia redukcyjna o stałym przełożeniu	3,5 t „Heavy”	2 410	1 090	2 100	2 400	150
Furgon L2H2							
e 122 KM 37 kWh 90 kW (122 KM)	Przekładnia redukcyjna o stałym przełożeniu	3,5 t „Heavy”	2 460	1 040	2 100	2 400	150
Furgon L3H2							
e 122 KM 37 kWh 90 kW (122 KM)	Przekładnia redukcyjna o stałym przełożeniu	3,5 t „Heavy”	2 790	710	2 100	2 400	150
Furgon L4H2							
e 122 KM 75 kWh 90 kW (122 KM)	Przekładnia redukcyjna o stałym przełożeniu	3,5 t „Heavy”	2 835	665	2 100	2 400	150
Furgon L4H3							
e 122 KM 75 kWh 90 kW (122 KM)	Przekładnia redukcyjna o stałym przełożeniu	3,5 t „Heavy”	2 835	665	2 100	2 400	0

Nowy Opel Movano Furgon i Movano-G Furgon – wymiary nadwozia i wnętrza

Wersja nadwozia	L1H1	L1H2	L2H1	L2H2	L3H2	L3H3	L4H2	L4H3
Wymiary zewnętrzne nadwozia (mm)								
Długość	4 963	4 963	5 413	5 413	5 998	5 998	6 363	6 363
Szerokość / z lusterkami	2 050 / 2 690	2 050 / 2 690	2 050 / 2 690	2 050 / 2 690	2 050 / 2 690	2 050 / 2 690	2 050 / 2 690	2 050 / 2 690
Wysokość maksymalna	2 254	2 522	2 254	2 522	2 522	2 760	2 522	2 760
Rozstaw osi	3 000	3 000	3 450	3 450	4 035	4 035	4 035	4 035
Min. wysokość tylnego progu załadunkowego	506	493	503	493	503	505	594	555
Szerokość bocznego otworu drzwiowego	1 075	1 075	1 250	1 250	1 250	1 250	1 250	1 250
Wysokość bocznego otworu drzwiowego	1 485	1 755	1 485	1 755	1 755	1 755	1 755	1 755
Szerokość tylnego otworu drzwiowego	1 562	1 562	1 562	1 562	1 562	1 562	1 562	1 562
Wysokość tylnego otworu drzwiowego	1 520	1 790	1 520	1 790	1 790	2 030	1 790	2 030
Wymiary wewnętrzne przestrzeni ładunkowej (mm)								
Maksymalna długość podłogi	2 670	2 670	3 120	3 120	3 705	3 705	4 070	4 070
Długość przestrzeni w połowie wysokości	2 464	2 464	2 914	2 914	3 499	3 499	3 864	3 864
Maksymalna szerokość	1 870	1 870	1 870	1 870	1 870	1 870	1 870	1 870
Szerokość między nadkolami	1 422	1 422	1 422	1 422	1 422	1 422	1 422	1 422
Maksymalna wysokość	1 662	1 932	1 662	1 932	1 932	2 172	1 932	2 172
Maksymalna objętość. m3	8,0	9,5	10,0	11,5	13,0	15,0	15,0	17,0

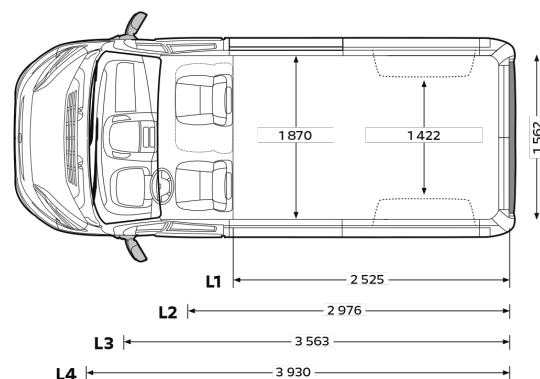
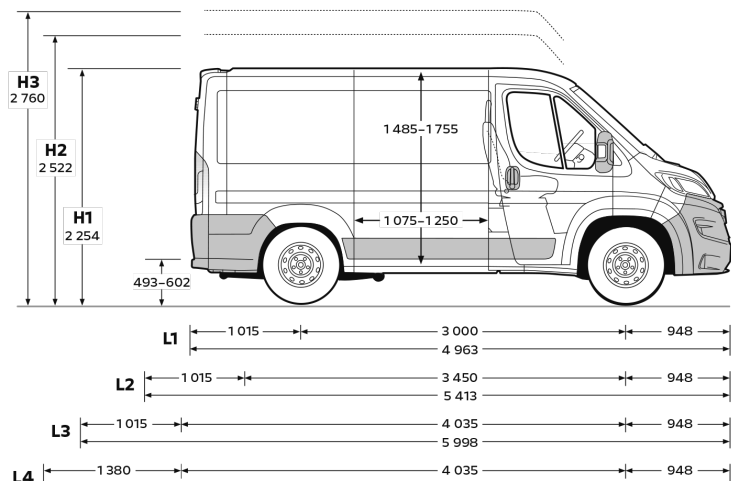
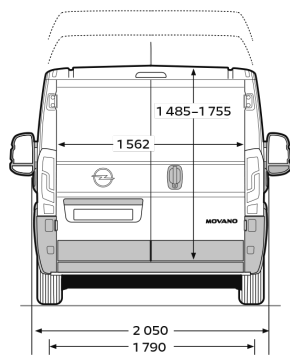
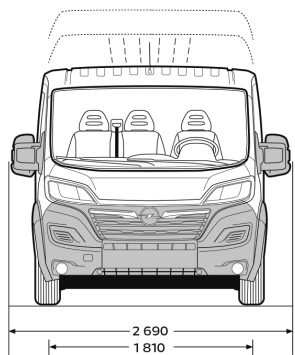

/ Nowy Opel Movano Furgon i Movano-G Furgon – układy napędowe

Silniki Diesla	2.2 Diesel 120 KM M6	2.2 Diesel 140 KM M6	2.2 Diesel 165 KM M6
Napęd	Na przednie koła	Na przednie koła	Na przednie koła
Norma emisji spalin	Euro 6d	Euro 6d	Euro 6d
Rodzaj paliwa	Diesel	Diesel	Diesel
Liczba cylindrów	4	4	4
Pojemność skokowa, cm ³	2 179	2 179	2 179
Moc maksymalna, kW (KM) / obr./min-1	88 (120)/3 500	103 (140)/3 750	121 (165)/3 750
Maks. moment obr., Nm / obr./min-1	310/1 500	340/1 750	370/1 750
Zużycie paliwa, l/100 km, cykl mieszany WLTP	9,6–8,9	9,4–8,0	9,7–7,9
Emisja CO ₂ , g/km, cykl mieszany WLTP	252–232	247–209	253–208

Silnik elektryczny	e 122 KM	
Napęd	Na przednie koła	
Układ przeniesienia napędu	Przekładnia redukcyjna o stałym przełożeniu	
Chwilowa (1 min.) moc maksymalna, kW (KM)	140 (190)	
Stała (30 min.) moc maksymalna, kW (KM)	90 (122)	
Maksymalny moment obrotowy, Nm	260	
Pojemność energetyczna akumulatorów litowo-ionowych	37 kWh	75 kWh
Zasieca, km, cykl mieszany WLTP	117	224
Zużycie energii elektrycznej, kWh/100 km, cykl mieszany WLTP	36.2	38.4–31.7
Emisja CO ₂ , g/km	0	
Klasa energetyczna	A+++	
Ładowanie akumulatorów		
Standard ładowania AC (podwójna ładowarka pokładowa 7.2 kW 1-fazowa/22 kW 3 fazowa)	Trvb 2. 7.2-22 kW. 1/3-fazowy	
Standard ładowania DC	Trvb 4. CCS. 50 kW	
Czas ładowania AC, stacja ładowania 7.4 kW 1-fazowa (0-100%)	6 h	12 h
Czas ładowania AC, stacja ładowania 22 kW 3-fazowa (0-100%)	5 h	9 h
Czas ładowania prądem stałym DC, stacja szybkiego ładowania 50 kW (0-80%)	1 h	1 h
Maksymalna prędkość, km/h – wersja DMC 3.5 ton / wersja DMC 4.0 ton	110 / 90	

Wartości mas podano w kilogramach, o ile nie oznaczono inaczej. Wartości wymiarów podano w milimetrach, o ile nie oznaczono inaczej. Wartości zużycia paliwa i emisji CO₂ oraz zużycia energii i zasięgu określone zostały na podstawie pomiarów w cyklu WLTP (światowa zharmonizowana procedura badania pojazdów lekkich), w zależności od wersji, zgodnie z Rozporządzeniami WE nr 2007/715, nr 2017/1153 oraz nr 2017/1151. Wartości mogą odbiegać od rzeczywistych, ponieważ nie uwzględniają zróżnicowanego stylu i warunków jazdy, rodzaju nawierzchni, temperatury otoczenia, trybu pracy klimatyzacji itp.. Wszystkie informacje były aktualne w momencie publikacji materiału. Stellantis Polska Sp. z o.o. oraz Dealerzy marki Opel zastrzegają sobie prawo do zmian specyfikacji produktów. Indywidualne uzgodnienie właściwości, ceny oraz specyfikacji technicznej pojazdu następuje w umowie sprzedaży zawieranej z Dealerem marki Opel. Aktualne informacje dostępne są na www.opel.pl oraz u Dealerów marki Opel. Przedstawione informacje są aktualne w chwili ukazania się niniejszej publikacji. Producent zastrzega sobie w każdej chwili prawo do zmian zarówno w zakresie oferowanych modeli, ich kolorów, budowy i wyposażenia. Niniejsza informacja nie stanowi oferty w rozumieniu prawa i jest publikowana jedynie dla celów informacyjnych bez żadnej odpowiedzialności. Informacje dotyczące dostępności prezentowanych modeli oraz aktualnych cen detalicznych można uzyskać u Dealera marki Opel. Informacje na temat złomowania samochodów, przydatności do odzysku i recyklingu są dostępne pod adresem internetowym www.opel.pl

Stellantis Polska, 4 lipca 2022 r.